

## Επιτραπέζια βιτρίνα ψυχόμενη με αέρα ΒΙ RE 110C (BCBI.68115R)



SKU: BI RE 110C

Διαστάσεις: 110 × 68 × 68 cm

Βάρος: 75 Kg

Προτεινόμενοι Κλάδοι: ΚΑΝΤΙΝΕΣ

Ελάχιστη θερμοκρασία (C): +3

Ιπποδύναμη (HP): 1/4

Μέγιστη θερμοκρασία (C): +6

Όγκος (m3): 0.51

### Περιγραφή προϊόντος

### Φωτογραφίες προϊόντος

### Μηχανολογικό σχέδιο

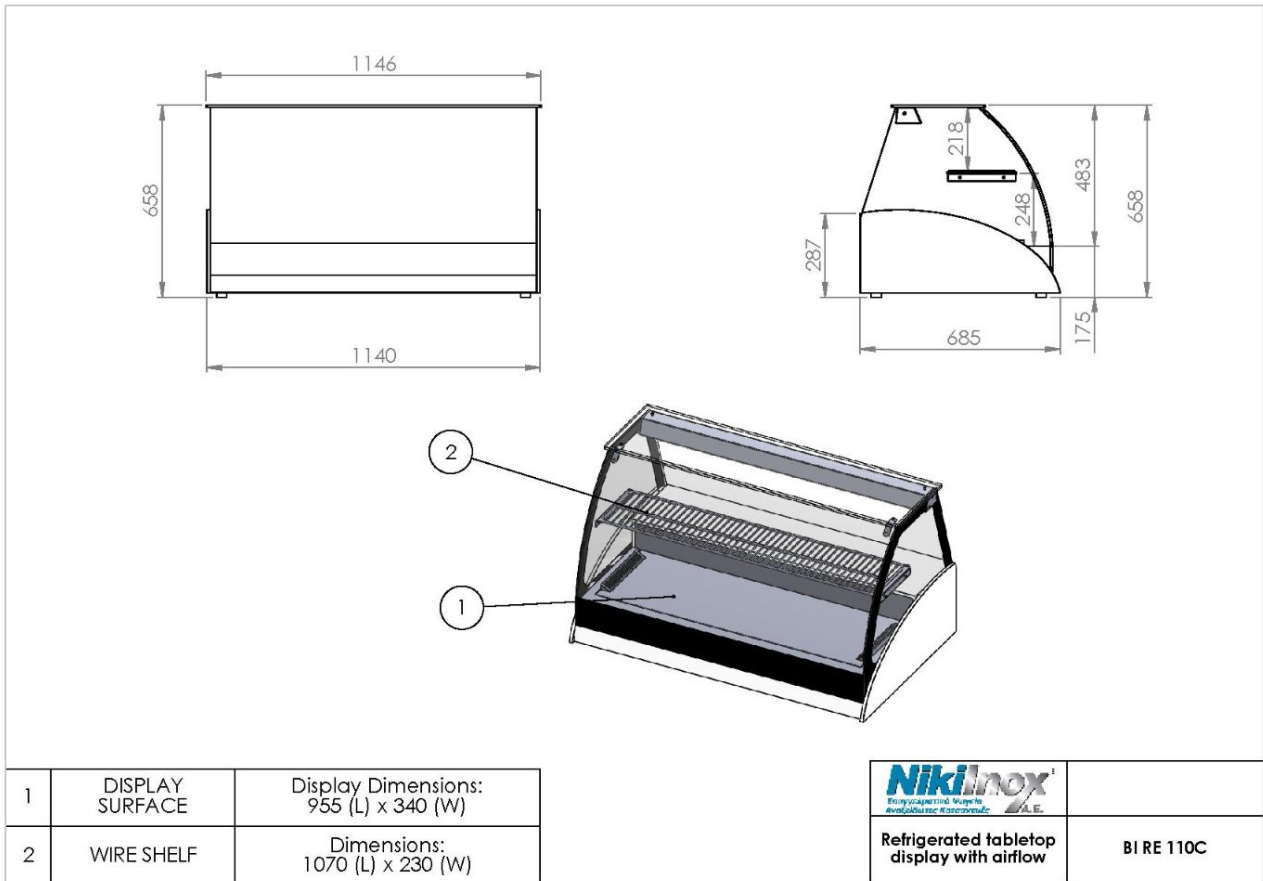

1	DISPLAY SURFACE	Display Dimensions: 955 (L) x 340 (W)
2	WIRE SHELF	Dimensions: 1070 (L) x 230 (W)

Refrigerated tabletop display with airflow	BI RE 110C



**NIKI INOX AE**

Βιομηχανική Περιοχή Θεσσαλονίκης

Τ.Θ. 1056, 57022 Σίνδος

ΑΦΜ: 082104633 Αρ.ΓΕΜΗ: 38081805000

T: +30 2310 798 696

F: +30 2310 797 920

URL: <https://niki-inox.gr>

E: [info@niki-inox.gr](mailto:info@niki-inox.gr)