

Επιτραπέζια βιτρίνα θερμαινόμενη με αέρα ΒΙ ΗΕ 110C (BCBI.68110H.31)



SKU: ΒΙ ΗΕ 110C

Διαστάσεις: 110 × 68 × 68 cm

Βάρος: 69 Kg

Προτεινόμενοι Κλάδοι: ΚΑΝΤΙΝΕΣ

Δίσκοι GN: 3

Κατανάλωση (W): 2200

Όγκος (m3): 0.51

Περιγραφή προϊόντος

Φωτογραφίες προϊόντος

Μηχανολογικό σχέδιο

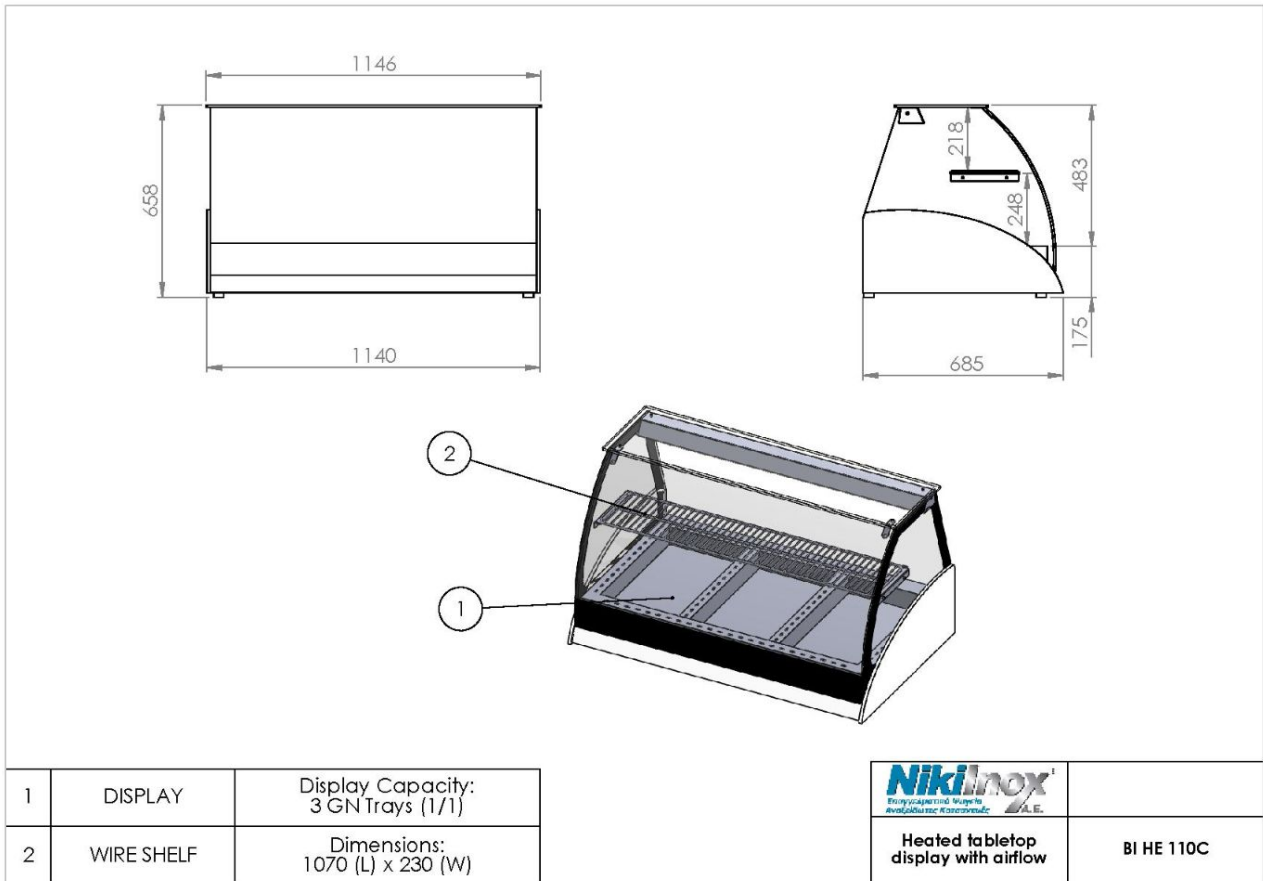

1	DISPLAY	Display Capacity: 3 GN Trays (1/1)
2	WIRE SHELF	Dimensions: 1070 (L) x 230 (W)

Heated tabletop display with airflow	BI HE 110C



NIKI INOX AE

Βιομηχανική Περιοχή Θεσσαλονίκης

Τ.Θ. 1056, 57022 Σίνδος

ΑΦΜ: 082104633 Αρ.ΓΕΜΗ: 38081805000

T: +30 2310 798 696

F: +30 2310 797 920

URL: <https://niki-inox.gr>

E: info@niki-inox.gr